

1. VISTA GERAL DO PRODUTO

Congratulamo-nos pelo facto de a nossa SWINGFIX M i-SIZE acompanhar a sua criança numa nova fase da vida. Para poder proteger a criança de forma adequada, o SWINGFIX M i-SIZE deve obrigatoriamente ser utilizado e montado como descrito neste manual!

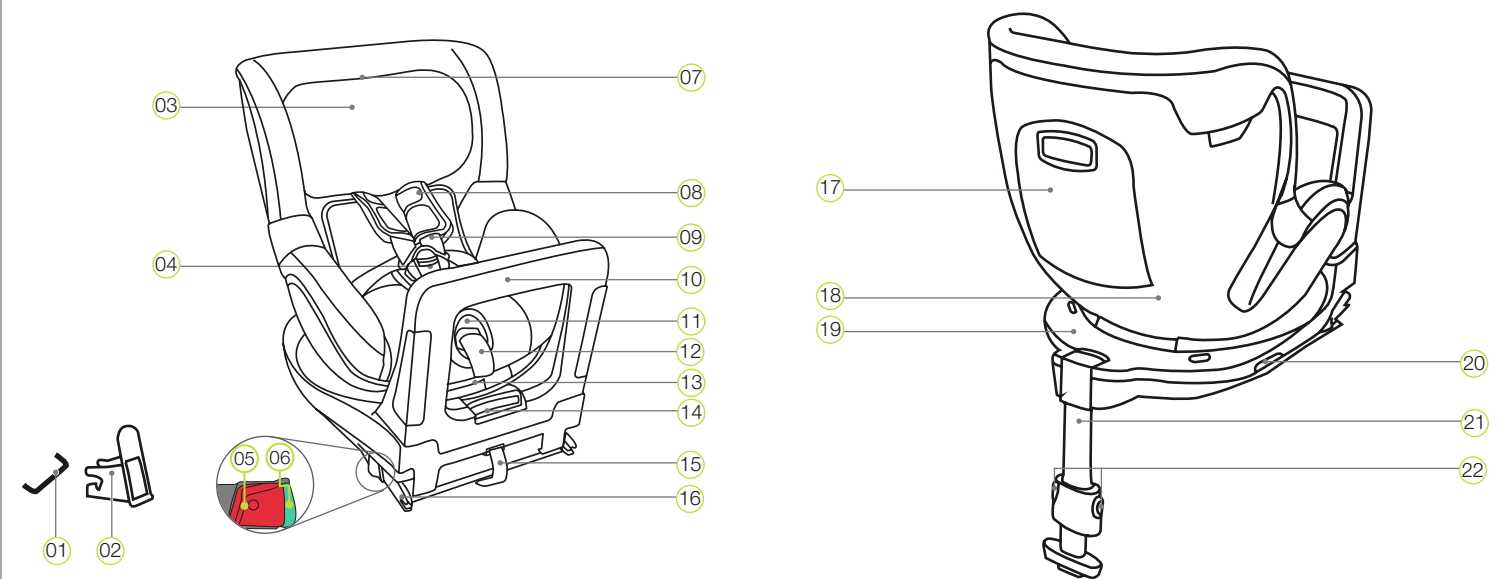

- | | | |
|--|--|--|
| 01 Pontos de fixação ISOFIX (automóvel) | 08 Proteção para os ombros | 15 Tira de tecido |
| 02 Encaixes dos conectores ISOFIX | 09 Cintos para os ombros | 16 Conectores ISOFIX |
| 03 Apoio para a cabeça | 10 Estribos de amortecimento | 17 Compartimento do manual de instruções |
| 04 Fecho do cinto | 11 Botão de ajuste | 18 Concha do assento |
| 05 Botão de desengate | 12 Cinto de ajuste | 19 Parte inferior da concha |
| 06 Botão de segurança | 13 Manipulo de regulação de inclinação | 20 Botão rotativo |
| 07 Botão de desengate do apoio para a cabeça | 14 Estribo de amortecimento do manipulo de regulação | 21 Perna de apoio |
| | | 22 Botões de ajuste da perna de apoio |

4. FUNÇÃO DE ENTRADA / SAÍDA

1. Prima o botão rotativo 20 na lateral da parte inferior 19 e em simultâneo rode a concha do assento 18 em 90° no sentido da porta do automóvel.
2. Agora pode sentar/retirar a sua criança confortavelmente.
3. Proteja a criança (ver capítulo 8. UTILIZAÇÃO DA CADEIRA DE CRIANÇA).
4. Rode a concha do assento 18 em 90° até esta encaixar com um "clique" audível.
5. Garanta que ambos os indicadores 27 indicam a cor preta. Caso um dos indicadores indique a cor vermelha, a concha do assento 18 não está encaixada corretamente.

Atenção: Antes de cada viagem garanta que a concha do assento rotativa 18 está completamente encaixada e ambos os indicadores indicam a cor preta.

5. CONSERVAÇÃO E MANUTENÇÃO

Limpeza

Utilize exclusivamente revestimentos de assento originais da BRITAX RÖMER. O revestimento do assento é um componente integral da cadeira de criança e desempenha funções importantes para a garantia de um funcionamento correto do sistema. Poderá obter os revestimentos sobresselentes de cadeiras junto do seu revendedor especializado.

- O revestimento pode ser removido e lavado com um detergente suave no programa Delicados da máquina de lavar roupa (30° C). Observe as indicações na etiqueta de lavagem do revestimento.
- A inserção para bebé pode ser lavada como o revestimento. Antes da lavagem remova todas as partes em espuma da parte superior e inferior. Esta não podem ser lavadas juntamente.
- As proteções para os ombros podem ser removidas e lavadas com água de sabão morna.
- As peças de plástico e os cintos podem ser limpos com água de sabão. Não utilize produtos de limpeza agressivos (tal como solventes).

Conservação do fecho do cinto

O funcionamento correto do fecho do cinto é um pré-requisito para a 04 segurança da sua criança. Normalmente surgem avarias de funcionamento do fecho do cinto 04 devido a depósitos de sujidade ou corpos estranhos:

- As linguetas do fecho 29 só são ejetadas lentamente após a pressionar o botão de desbloqueio vermelho.
- As linguetas do fecho 29 não encaixam (encontram-se de novo ejetadas, se tentar empurrá-las para dentro).
- As linguetas do fecho 29 encaixam sem um "clique" audível.
- Só é possível pressionar as linguetas do fecho 29 lentamente para dentro (você sente uma resistência).
- O fecho do cinto 04 só abre exercendo muita força.

Solução: Limpe o fecho do cinto 04 para que este funcione novamente na perfeição:

Limpeza do fecho do cinto

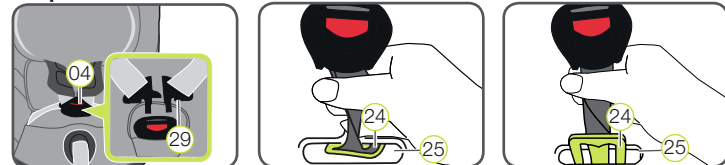

1. Remova o revestimento do banco como descrito abaixo em "Remoção do revestimento".
2. Rode o cinto das pernas 90° para a ranhura longitudinal, juntamente com a placa de metal 24, que segura o fecho do cinto 04 na concha do assento 18.
3. Desloque a placa de metal 24, com a borda estreita para a frente, pela ranhura do cinto 25.
4. Coloque o fecho do cinto 04 pelo menos uma hora em água quente com detergente para a loiça. De seguida, enxague bem o fecho do cinto e seque-o.
5. Empurre a placa de metal 24, de frente, completamente para dentro da ranhura longitudinal.
6. Rode o cinto das pernas 90°, juntamente com a placa de metal 24, até este ficar transversalmente engatado, relativamente ao sentido da marcha, na ranhura do cinto 25 da concha do assento 18.

PERIGO! Verifique a fixação segura do fecho do cinto 04 na concha do assento 17, puxando-o com força.

7. Introduza o fecho do cinto 04 pela proteção da união dos cintos 23 no revestimento e volte a fixar o fecho de feltro e o revestimento.

Remoção do revestimento

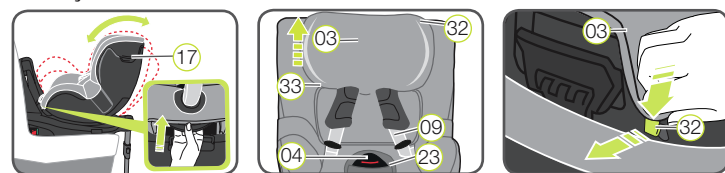

2. AUTORIZAÇÃO

Os símbolos listados a seguir são utilizados neste manual:

Símbolo	Palavra-sinal	Explicação
⚠	PERIGO!	Perigo de ferimentos pessoais graves
⚠	AVISO!	Perigo de ferimentos pessoais ligeiros
⚠	CUIDADO!	Perigo de danos materiais
ℹ	DICA!	Indicações úteis

A SWINGFIX M i-SIZE destina-se a ser usada exclusivamente para a proteção da sua criança dentro do automóvel.

BRITAX RÖMER Cadeira de criança	Verificação e autorização de acordo com a norma ECE* R 129/02	
	Altura	Peso
SWINGFIX M i-SIZE	61-105 cm	≤ 18 kg

*ECE = Norma europeia sobre equipamento de segurança

A cadeira de criança está equipada, verificada e homologada de acordo com os requisitos da norma europeia sobre dispositivos de segurança para crianças (ECE R 129/02). O certificado de verificação E (num círculo) e o número de homologação encontram-se na etiqueta laranja de homologação (autocolante na cadeira de criança).

PERIGO! A autorização é anulada caso sejam efetuadas alterações na cadeira de criança. As alterações devem ser efetuadas exclusivamente pelo fabricante. Alterações técnicas introduzidas por iniciativa própria podem afetar ou anular completamente a função de proteção da cadeira. Não efetue alterações técnicas na cadeira de criança.

PERIGO! A SWINGFIX M i-SIZE deve ser utilizada exclusivamente para a proteção da sua criança dentro do automóvel. Não é, em circunstância alguma, adequada como banco ou brinquedo dentro de casa.

3. UTILIZAÇÃO NO AUTOMÓVEL

Respeite as instruções de utilização dos sistemas de retenção para crianças no manual do seu automóvel. Observe as eventuais restrições de utilização devido aos airbags.

Consulte no manual do seu automóvel as informações sobre os bancos do automóvel autorizados para a utilização de sistemas de retenção para crianças de acordo com a ECE R16.

Possibilidades de utilização SWINGFIX M i-SIZE:

BRITAX RÖMER Cadeira de criança	Posição de assento no automóvel com ISOFIX	
	i-Size	Não i-Size
SWINGFIX M i-SIZE	✓	Ver lista de tipos ✓

Pode utilizar a sua cadeira de criança do seguinte modo:

no sentido da marcha	Não
no sentido contrário ao da marcha	Sim ¹⁾
Com cinto de segurança de 2 pontos ou 3 pontos	Não
sobre assentos com: Fixações ISOFIX	Sim ¹⁾

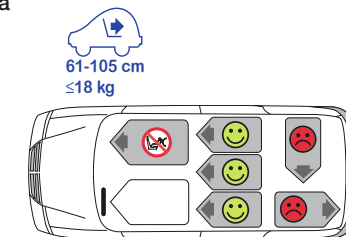

(Observe as disposições legais vigentes no seu país)

¹⁾ Não colocar em assentos de passageiro com airbag frontal ativo!

Contacto:

BRITAX RÖMER
Kindersicherheit GmbH
Theodor-Heuss-Straße 9
D-89340 Leipheim
Germany

T: +49 (0) 8221 3670 -199/-299
F: +49 (0) 8221 3670 -210
E: service.de@britax.com
www.britax.com

BRITAX EXCELSIOR LIMITED
1 Churchill Way West
Andover
Hampshire SP10 3UW
United Kingdom

T: +44 (0) 1264 333343
F: +44 (0) 1264 334146
E: service.uk@britax.com
www.britax.com

1. Ajuste a concha do assento 17 para a posição mais plana.
2. Solte os cintos para os ombros 09 e abra o fecho do cinto 04.
3. Desloque o apoio para a cabeça 03 para a posição mais alta.
4. Levante em primeiro no apoio para a cabeça 03 as corredeiras de borracha 33 na margem inferior, de seguida os ganchos 32 na margem superior e remova o revestimento.
5. Coloque o apoio para a cabeça 03 na posição mais baixa.
6. Abra os botões de pressão do lado esquerdo e direito na parte traseira do revestimento e insira os cintos para os ombros 09 pela secção.
7. Abra o fecho de feltro na proteção da união dos cintos 23.
8. Levante na área das pernas as corredeiras de borracha 33 assim como as placas de plástico.
9. Levante a costura elástica do revestimento da margem da concha do assento.
10. Puxe o revestimento a partir de baixo sobre o botão de ajuste 13 com cinto de ajuste, o fecho do cinto 04 e, de seguida, com a secção sobre o apoio para a cabeça 03.

PERIGO! A cadeira de criança não deve ser utilizada sem revestimento.

Recolocação do revestimento:

Para colocar o revestimento proceda pela ordem inversa.

Atenção: Os cintos não podem estar torcidos e devem estar corretamente colocados nas ranhuras para o cinto do revestimento.

Remoção das proteções para os ombros

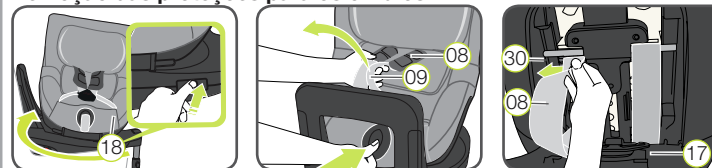

1. Rode a concha do assento 18 para a posição virada para trás.
2. Desaperte os cintos para os ombros 09 para o mais distante possível.
3. Abra as proteções para os ombros 08 pelos fechos de feltro laterais.
4. Abra o compartimento do manual de instruções 17.
5. Puxe o cinto para os ombros 09 um pouco para fora e levante as corredeiras dos cinto das proteções para os ombros abaixo 08 das presilhas em plástico 30 do dispositivo de ajuste de altura.
6. Retire as proteções para os ombros 08 das ranhuras do cinto, para a frente.

Recolocação das proteções para os ombros:

Para a recolocação siga os passos na sequência inversa.

Atenção: As proteções para os ombros 08 e os cintos não devem estar torcidos nem trocados. Os cintos para os ombros 09 devem estar colocados nas proteções para os ombros 08, por baixo da cobertura preta.

61 - 105 cm
≤ 18 kg

**britax
römer**

SWINGFIX M i-SIZE

PT

Manual de instruções



6. INDICAÇÕES DE SEGURANÇA

⚠ Leia estas instruções com atenção e conserve-as sempre no compartimento do manual de instruções 17 na cadeira de criança, para poder consultá-las mais tarde. O manual deve sempre acompanhar a cadeira de criança se esta for entregue a terceiros. Para que a SWINGFIX M i-SIZE possa proteger bem a sua criança, é absolutamente necessário que a monte e utilize exatamente como descrito neste manual. Alguns ajustes da cadeira de criança conduzem a limitações na utilização em posições do assento do automóvel "i-Size".

⚠ PERIGO! Para proteção da criança:

- Em caso de acidente a uma velocidade de impacto superior a 10 km/h, é possível que a cadeira de criança fique danificada, sem que os danos sejam imediatamente evidentes. Neste caso, a cadeira de criança deve ser substituída. Elimine-a de forma adequada.
- Solicite sempre a verificação da cadeira de criança se esta tiver sido danificada (por ex., se cair ao chão).
- Verifique regularmente todas as peças importantes para detetar danos. Certifique-se de que os componentes mecânicos, em especial, estão em perfeitas condições de funcionamento.
- Nunca lubrifique ou utilize óleo nas peças da cadeira de criança.
- Nunca deixe a criança sem supervisão na cadeira dentro do automóvel.
- A criança deve entrar ou sair do automóvel apenas pelo lado do passeio.
- Proteja a cadeira de criança contra a luz solar direta intensa, se esta não estiver a ser utilizada. A cadeira de criança pode aquecer se estiver sob a luz solar direta. A pele das crianças é sensível, podendo ser assim ficar lesionada.
- Quanto mais justo ao corpo da criança estiver o cinto, maior será a sua proteção. Por isso, evite vestir a criança com roupas grossas por baixo do cinto.
- Em viagens longas faça regularmente pausas para que a criança tenha oportunidade de correr e brincar.
- Utilização no banco traseiro: Desloque o banco dianteiro para a frente para que os pés da criança não toquem no encosto do banco dianteiro (para evitar perigo de ferimentos).

⚠ PERIGO! Para proteção de todos os ocupantes do automóvel:

- Em caso de uma travagem de emergência ou em caso de acidente, objetos e pessoas não fixos poderão ferir os outros ocupantes. Por isso, preste sempre atenção para que...
- não utilize outros pontos de contacto de suporte para além dos descritos neste manual e marcados na cadeira de criança.
 - os encostos dos bancos do automóvel estejam fixos (p. ex. engatar o encosto do banco traseiro rebatível).
 - no automóvel, (por ex. na chapeleira) todos os objetos pesados ou pontiagudos estejam presos.
 - todas as pessoas tenham o cinto de segurança colocado.
 - a cadeira de criança no automóvel esteja sempre fixa, mesmo quando não transportar nenhuma criança.

⚠ AVISO! Para proteção no manuseamento do assento para criança:

- Nunca utilizar a cadeira de criança sem que esta esteja apoiada, nem mesmo para a experimentar.
- De modo a evitar danos, tenha atenção para que a cadeira de criança não fique presa entre objetos duros (porta do automóvel, calha do banco, etc.).
- Guarde a cadeira de criança num local seguro quando esta não estiver a ser utilizada. Não coloque objetos pesados em cima do banco e não o mantenha perto de fontes de calor ou da luz solar direta.

⚠ CUIDADO! Para proteção do seu automóvel:

- Certos revestimentos dos bancos do automóvel feitos de materiais mais delicados (p. ex. veludo, couro, etc.) podem apresentar vestígios de desgaste devido à utilização de cadeiras de criança. Para uma proteção ideal dos seus revestimentos de assentos do automóvel, recomendamos a utilização do protetor do assento para criança BRITAX RÖMER do nosso programa de acessórios.

7. TRABALHOS PREPARATÓRIOS

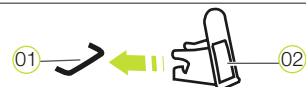

1. Se o seu automóvel não possuir um equipamento padrão com encaixes dos conectores ISOFIX, prenda os dois encaixes dos conectores 02, incluídos no fornecimento da cadeira*, com a secção direcionada para cima nos dois pontos de fixação ISOFIX 01 do seu automóvel.
 - ⓘ **DICA!** Os pontos de fixação ISOFIX encontram-se entre o banco e o encosto do banco do automóvel.
2. Desloque o apoio para a cabeça do banco do automóvel para a posição superior.

* Os encaixes dos conectores facilitam a montagem da cadeira de criança com o auxílio dos pontos de fixação ISOFIX e evitam danos nos revestimentos dos bancos do automóvel. Se não estiverem a ser utilizados, remova-os e guarde-os num local seguro. Em automóveis com encosto reclinável, os encaixes dos conectores devem ser removidos antes de reclinar o encosto. Quaisquer problemas que possam surgir são normalmente causados pela sujidade ou corpos estranhos nos encaixes dos conectores e nos ganchos. Elimine a sujidade ou os corpos estranhos para resolver este tipo de problemas.

8. MONTAGEM DA CADEIRA DE CRIANÇA

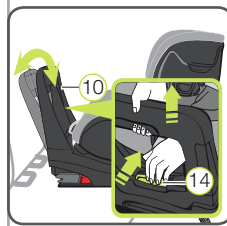

1. ADAPTAR ESTRIBO DE AMORTECIMENTO
 - 1.1 Coloque a cadeira de criança no sentido da marcha num banco do automóvel aprovado para utilização.
 - 1.2 Com uma mão mantenha o manípulo de regulação 14 premido no estribo de amortecimento 10 e em simultâneo, com a outra mão puxe o estribo de amortecimento 10 para cima até este estar desbloqueado.
 - 1.3 Adapte o ângulo do estribo de amortecimento 10 ao ângulo da cadeira do seu encosto do assento do automóvel, de modo que o estribo de amortecimento 10 encaixe com um "clique" audível.



2. PREPARAR ISOFIX
 - 2.1 Puxe a tira de tecido cinzenta 15, até os conectores ISOFIX 16 serem totalmente deslocados para fora.
 - 2.2 Pressione o botão de segurança verde 06 e o botão de desengate vermelho 05, um contra o outro, nos dois lados da cadeira. Deste modo, garante que os dois ganchos dos conectores ISOFIX 16 estão abertos e prontos para utilizar.

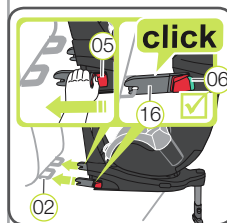

3. FIXAR ISOFIX
 - 3.1 Posicione ambos os conectores ISOFIX 16 diretamente antes dos dois encaixes dos conectores 02.
 - 3.2 Introduza os dois conectores ISOFIX 16 nos encaixes dos conectores 02 até os conectores ISOFIX 16 engatarem nos dois lados com um "clique" audível.
 - ⚠ **PERIGO!** O botão de segurança verde 06 deve estar visível dos dois lados para que a cadeira de criança esteja corretamente fixada.

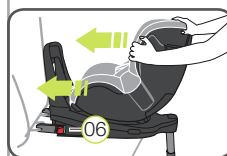

4. PRESSIONAR A CADEIRA DE CRIANÇA

Pressione a cadeira de criança tanto quanto possível contra o encosto do assento do automóvel.

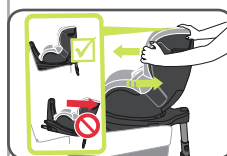

5. VERIFICAR A FIXAÇÃO

Abane a cadeira de criança para garantir que esta está bem fixada e verifique os botões de segurança 06, para se certificar de que ambos estão completamente verdes.

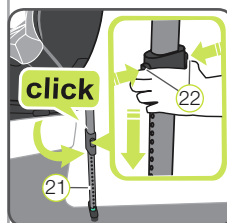

6. INSTALAR PERNA DE APOIO
 - 6.1 Afaste a perna de apoio 21 puxando-a tanto quanto possível do lado posterior da cadeira de criança até ouvir um "clique" e a perna de apoio 21 estar completamente virada para fora. A marcação vermelha já não pode estar visível.
 - 6.2 Pressione ambos os botões de ajuste 22 e puxe a perna de apoio 21 até assentar de forma segura no chão do automóvel. A visualização na perna de apoio 21 deve ser visualizada completamente a verde e ambos os botões de ajuste 22 devem encaixar com um "clique" audível.
 - ⚠ **PERIGO!** A perna de apoio 21 não pode nunca ficar suspensa no ar nem ser colocada sobre objetos. Tenha em atenção que perna de apoio 21 não levanta a parte inferior SWINGFIX M i-SIZE 19 da superfície do assento do automóvel.



9. UTILIZAÇÃO DA CADEIRA DE CRIANÇA

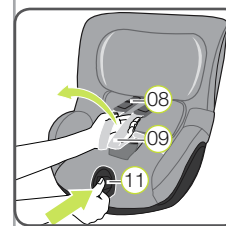

1. SOLTAR CINTOS PARA OS OMBROS

Para soltar os cintos para os ombros, prima o botão de ajuste do cinto 11 e puxe simultaneamente ambos os cintos para os ombros 09 para a frente.

 - ⚠ **ATENÇÃO!** Não puxar pelas proteções para os ombros 08.

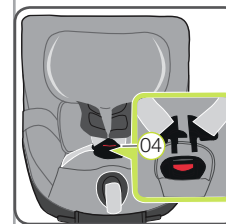

2. ABRIR FECHO DO CINTO

Para abrir o fecho do cinto 04 prima o botão vermelho no fecho do cinto.

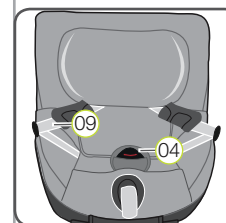

3. COLOCAR CRIANÇA NA CADEIRA PARA CRIANÇA

Coloque a criança na cadeira de criança. Certifique-se de que o fecho do cinto 04 está virado para a frente e coloque a criança na cadeira de criança.

 - ⚠ **PERIGO!** Apenas utilize a cadeira de criança virada para trás no banco do passageiro, se o airbag frontal estiver desativado.
4. COLOCAR CINTOS PARA OS OMBROS

Coloque os cintos para os ombros 09 por cima dos ombros da sua criança.

 - ⚠ **ATENÇÃO!** Os cintos para os ombros 09 não podem estar torcidos ou trocados.

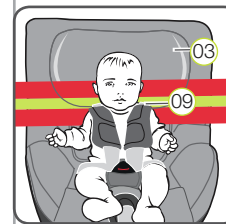

5. AJUSTAR APOIO PARA A CABEÇA

Um apoio para a cabeça corretamente ajustado 03 garante uma proteção ideal para a sua criança na cadeira de criança:

O apoio para a cabeça 03 deve ser ajustado de forma a que os cintos para os ombros 09 estejam à altura dos ombros da criança ou um pouco acima.

- ▶ Os cintos para os ombros 09 devem ser ajustados de modo a ficarem na horizontal ou pouco acima dos ombros da criança.
- ▶ Os cintos para os ombros 09 não podem passar por trás das costas da criança, nem à altura ou acima das orelhas.

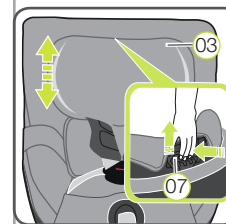

- Para ajustar o apoio para a cabeça:
- 5.1 Solte o conjunto de cintos (8.1)
 - 5.2 Mantenha o botão de desbloqueio 07 do apoio para a cabeça 03 premida e desloque o apoio para a cabeça 03 até à altura correta dos ombros.
 - 5.3 Verifique se o apoio para a cabeça 03 encaixa corretamente, deslocando o apoio para a cabeça 03 um pouco para baixo.

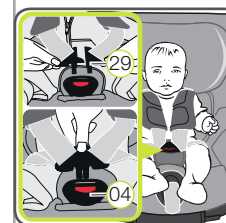

6. FECHAR O FECHO DO CINTO

Insira ambas as linguetas do fecho 29 juntas e encaixe-as com um "clique" audível no fecho do cinto 04.

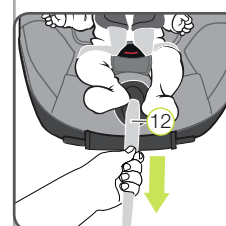

7. ESTICAR CINTO DE AJUSTE

Puxe o cinto de ajuste 12 até o cinto se encontrar perfeitamente ajustado ao corpo da criança.

 - ⚠ **AVISO!** Os cintos para a cintura têm de passar o mais justo possível por cima da região inguinal da criança.

⚠ **Para a segurança da sua criança, antes de cada viagem de automóvel, verifique se ...**

- a cadeira de criança está engatada de ambos os lados com os conectores de bloqueio ISOFIX 16 nos pontos de fixação ISOFIX 01 e se ambos os indicadores ISOFIX 06 estão completamente verdes;
- a cadeira de criança está bem fixa;

- a perna de apoio 21 está fixa no chão do automóvel e a visualização na perna de apoio está 21 verde;
- a concha do assento rotativa 18 está completamente encaixada e ambos os indicadores indicam a cor preta.
- os cintos da cadeira de criança estão bem ajustados ao corpo da criança, sem a apertar;
- os cintos para os ombros 09 estão bem colocados e os cintos não estão torcidos;
- as proteções para os ombros 08 estão ajustado ao corpo da criança, na posição correta;
- o airbag frontal está desativado, quando utilizar a cadeira de criança no banco do passageiro.
- as linguetas do fecho 29 estão engatadas no fecho do cinto 04.

⚠ **ATENÇÃO!** Se a criança tentar abrir os botões de desbloqueio ISOFIX 05 ou o fecho do cinto 04, pare imediatamente o automóvel, assim que for possível. Verifique se a cadeira de criança está corretamente fixada e certifique-se de que a criança está bem protegida. Explique à criança os perigos associados às suas ações.

10. REGULAÇÃO DO ÂNGULO DA CADEIRA

A concha do assento da SWINGFIX M i-SIZE pode ser utilizada virada e para trás em seis ângulos de inclinação diferentes:

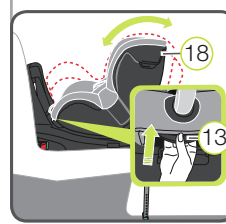

- Para ajustar o ângulo da cadeira:**
- Puxe o manípulo de regulação 13 para a frente e prima/desloque a concha do assento 18 para a posição pretendida.
 - ⚠ **PERIGO!** A concha do assento 18 deve encaixar em qualquer posição de forma fixa com um "clique" audível. Puxe a concha do assento 18 para verificar o encaixe.

11. DESMONTAGEM DA CADEIRA DE CRIANÇA

1. Pressione ambos os botões de ajuste 22 da perna de apoio e desloque a parte inferior da mesma para a parte superior até esta estar completamente recolhida. Solte os botões de ajuste para fixar a perna de apoio na sua posição recolhida.
 2. Desaperte a fixação ISOFIX de ambos os lados, pressionando o botão de segurança verde 06 e o botão de desengate vermelho 05 um contra o outro.
 3. Volte a deslocar os conectores ISOFIX 16 para dentro da concha do assento 18.
 - ⓘ **DICA!** Os conectores ISOFIX estão protegidos contra danos, quando são deslocados de novo para a parte inferior da cadeira.
- ⚠ **PERIGO!** A cadeira de criança deve estar sempre fixa no automóvel, mesmo quando não transportar nenhuma criança.

12. ELIMINAÇÃO

Observe as prescrições nacionais relativas à eliminação.

Eliminação da embalagem	Contentor para embalagens de cartão
Revestimento da cadeira	Resíduos domésticos, aproveitamento térmico
Peças de plástico	Em conformidade com a identificação do respetivo contentor
Peças de metal	Contentor para metais
Alças dos cintos de segurança	Contentor para poliéster
Fecho & fivela	Resíduos domésticos